

**fisher-price**<sup>®</sup>

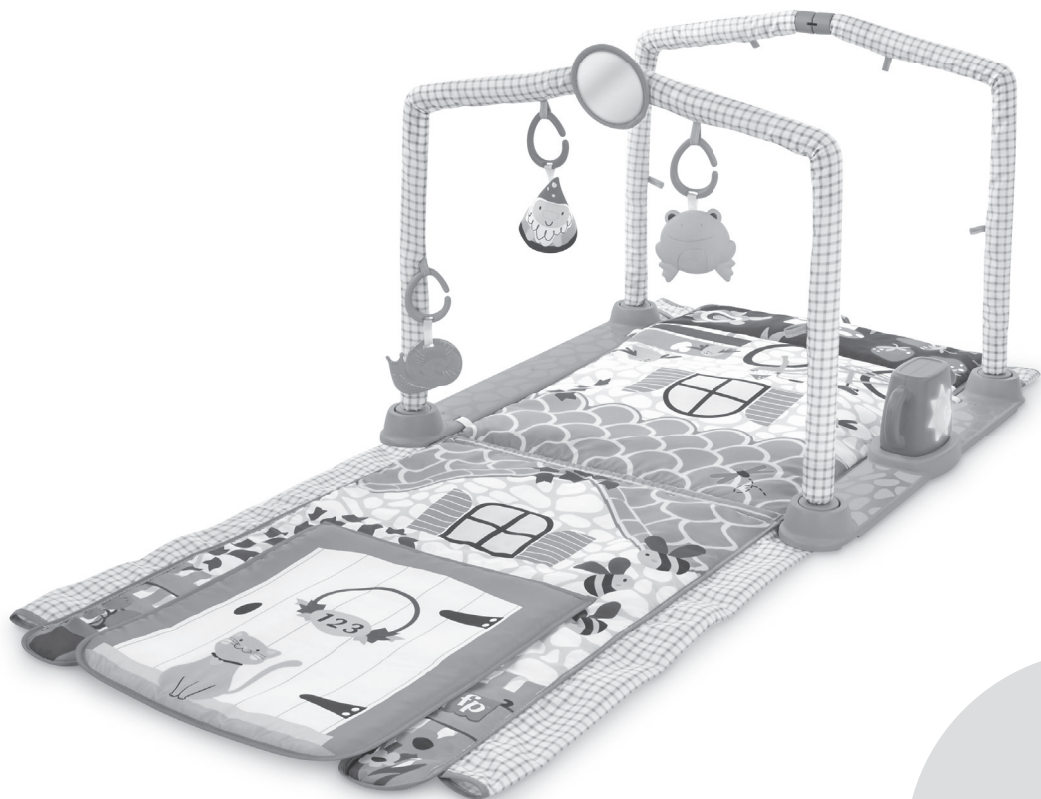

**HJK45**



KID TESTED • EXPERT APPROVED  
PROBADO POR NIÑOS • APROBADO POR EXPERTOS  
TESTÉ PAR LES ENFANTS • APPROUVÉ PAR LES EXPERTS  
TESTADO POR CRIANÇAS • APROVADO POR ESPECIALISTAS

### Where great minds think like kids™

Since 1961, early childhood development experts at the Fisher-Price™ Play Lab have watched and learned from real-life fun experts (aka kids) and their grownups to help us create gear and toys that help make parenting a new baby easier. From bassinets that help everyone sleep better, to bath time, mealtime and playtime essentials, Fisher-Price® baby gear helps put the fun back in functional.

### Donde las mentes grandiosas piensan como niños

Los expertos en desarrollo infantil temprano del laboratorio de juegos de Fisher-Price™ han estado observando y aprendiendo de bebés y adultos desde 1961, lo que nos ayuda a crear equipos y juguetes que facilitan la crianza de un nuevo bebé. Desde cunas que ayudan a todos a dormir mejor, hasta artículos esenciales para la hora del baño, la hora de la comida y la hora de jugar, el equipo para bebés Fisher-Price® es divertido, funcional y está rigurosamente probado en cuanto a seguridad y calidad.

### Où les grands esprits pensent comme des enfants

Les experts en développement de la petite enfance du Laboratoire de jeu Fisher-Price™ observent et apprennent des bébés et de leurs adultes depuis 1961, ce qui nous aide à créer des articles et des jouets qui facilitent l'éducation d'un nouveau bébé. Des couchettes qui aident tout le monde à mieux dormir, aux essentiels de l'heure du bain, des repas et du jeu, les articles pour bébés de Fisher-Price® sont amusants, fonctionnels et rigoureusement testés pour leur sécurité et leur qualité.

### O lugar onde grandes mentes pensam como crianças

Os especialistas em desenvolvimento infantil no Laboratório de Brincadeiras da Fisher-Price™ observam e aprendem com bebês e seus pais desde 1961, ajudando a criar acessórios e brinquedos que facilitam a educação das crianças. De berços, que ajudam todos a dormirem melhor, a produtos indispensáveis para a hora do banho, hora de comer e hora de brincar, os acessórios para bebês da Fisher-Price® são divertidos, funcionais e rigorosamente testados quanto à segurança e qualidade.

# **Consumer Information    Información para el consumidor**

## **Renseignements pour les consommateurs**

### **Informações ao consumidor**

- Keep this instruction sheet for future reference, as it contains important information.
- Adult assembly is required.
- Requires three AA batteries (not included).
- Tool required for battery installation: Phillips screwdriver (not included).
- Lee y guarda estas instrucciones para futura referencia, ya que contienen información de importancia de este producto.
- Requiere montaje por parte de un adulto.
- Funciona con 3 pilas AA (no incluidas).
- Herramienta necesaria para instalar las pilas: Destornillador de cruz (no incluido).
- Conserver ce mode d'emploi pour s'y référer en cas de besoin, car il contient des renseignements importants.
- Assemblage par un adulte requis.
- Fonctionne avec trois piles alcalines AA (non fournies).
- Outil requis pour installer les piles : tournevis cruciforme (non fourni).
- Guarde estas instruções para futura referência, pois contém informações importantes.
- A montagem deve ser feita por um adulto.
- Funciona com três pilhas AA (não inclusas).
- Ferramenta necessária para a instalação das pilhas: Chave de fenda Phillips (não incluída).

# Battery Installation    Colocación de las pilas Installation des piles    Instalação das pilhas

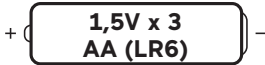

For longer life, use **alkaline** batteries.

Para una mayor duración,  
usa solo pilas **alcalinas**.

Utiliser des piles **alcalines**  
pour une autonomie prolongée.

Para maior durabilidade,  
use pilhas **alcalinas**.

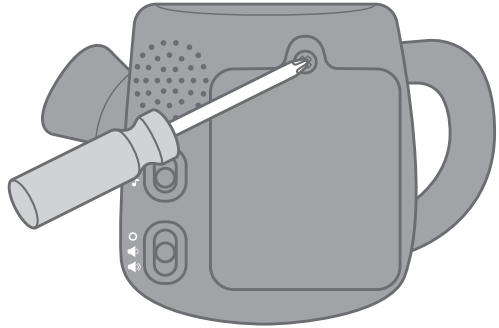



- Locate the battery compartment door on the back of the electronic toy.
- Loosen the screw in the battery compartment door and remove the door.
- Insert three, new AA (LR6) **alkaline** batteries.
- Replace the battery compartment door and tighten the screw. Do not over-tighten.
- If this product begins to operate erratically, you may need to reset the electronics. Slide the power-volume switch off and then back on.
- When sounds or lights become faint or stop, it's time for an adult to change the batteries.



- Localiza la tapa del compartimiento de pilas en la parte trasera del juguete electrónico.
- Afloja el tornillo de la tapa del compartimiento de pilas y retira la tapa.
- Introduce 3 pilas **alcalinas** AA (LR6) nuevas.
- Cierra la tapa del compartimiento de pilas y aprieta el tornillo. No aprietes en exceso.
- Si este producto no funciona correctamente, restablece el circuito electrónico. Pon el interruptor de encendido/volumen en apagado y nuevamente en encendido.
- Cuando los sonidos o luces pierdan intensidad o dejen de funcionar, es hora de sustituir las pilas.



- Localiser le couvercle du compartiment des piles au dos du jouet électronique.
- Desserrer la vis du couvercle du compartiment des piles, puis enlever le couvercle.
- Insérer trois piles **alcalines** AA (LR6) neuves.
- Remettre le couvercle et serrer la vis. Ne pas trop serrer.
- Si le produit ne fonctionne pas correctement, il peut être nécessaire de réinitialiser le système électronique. Pour ce faire, éteindre le produit puis le remettre en marche.
- Lorsque les sons ou les lumières faiblissent ou s'arrêtent, il est temps qu'un adulte change les piles.



- Localize o compartimento de pilhas na parte de trás do brinquedo eletrônico.
- Solte os parafusos e remova a tampa do compartimento de pilhas.
- Coloque três novas pilhas **alcalinas** AA (LR6).
- Feche a tampa do compartimento de baterias e aperte o parafuso. Não aperte demais.
- Se o produto não estiver funcionando de maneira adequada, você deve reiniciar a parte eletrônica. Desligue o brinquedo e, depois de alguns segundos, ligue-o novamente.
- Quando o som ou as luzes enfraquecerem ou deixarem de ser emitidos, é necessário pedir a um adulto para trocar as pilhas.







Slide the power-volume switch to ON with low volume , ON with high volume , or OFF .



Slide the mode switch on the electronic toy to  short play mode or  long play mode.



Pon el interruptor de encendido/volumen en ENCENDIDO con volumen bajo , ENCENDIDO con volumen alto  o APAGADO .

Desliza el interruptor de modo en el juguete electrónico para elegir entre  modo de reproducción corta o  modo de reproducción larga.

Mette le bouton Marche-Volume à MARCHÉ à volume faible , MARCHÉ à volume fort  ou ARRÊT .

Mette le Sélecteur de mode du jouet électronique à Courte durée  ou Longue durée .

Aperte o botão liga/desliga/volume para LIGAR com volume baixo , LIGAR com volume alto  ou DESLIGAR .

Deslize o botão de modo no brinquedo eletrônico  para escolher entre modo de reprodução curta  ou longa.



In short play mode , press the button or rock the electronic toy for lights, sounds, and songs. Press the button again to advance to the next song.

In long play mode , press the button on the electronic toy to start approx. 20 minutes of lights and music. Press and hold the button for two seconds to stop all functions.

En el modo de reproducción corta , presiona el botón o mueve el juguete electrónico para activar luces, sonidos y canciones. Vuelve a presionar el botón para oír la siguiente canción.

En el modo de reproducción larga , presiona el botón en el juguete electrónico para dar inicio a aproximadamente 20 minutos de luces y música. Presiona el botón durante aproximadamente dos segundos para detener todas las funciones.

En mode Courte durée , appuyer sur le bouton ou bercer le jouet électronique pour activer des lumières, des sons et des chansons.

Appuyer une autre fois sur le bouton pour passer à la chanson suivante.

En mode Longue durée , appuyer sur le bouton du jouet électronique pour activer environ 20 minutes de lumières et de musique. Appuyer sans relâcher sur le bouton pendant 2 secondes pour arrêter toutes les fonctions.

No modo de reprodução curta , pressione o botão ou balance o brinquedo eletrônico para ver luzes e ouvir sons e músicas. Aperte-o novamente para avançar para a próxima música.

No modo de reprodução longa , pressione o botão no brinquedo eletrônico para iniciar cerca de 20 minutos de luzes e música. Mantenha pressionado o botão por dois segundos para interromper todas as funções.

**Parts Piezas Pièces Peças**

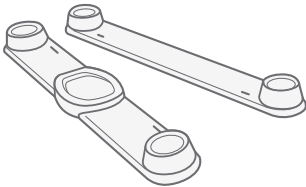
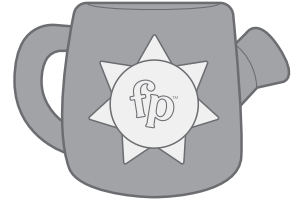
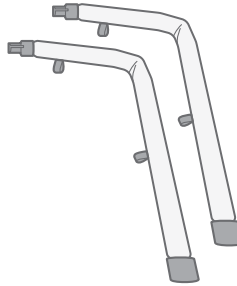
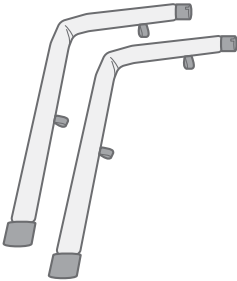
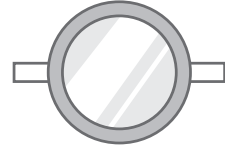
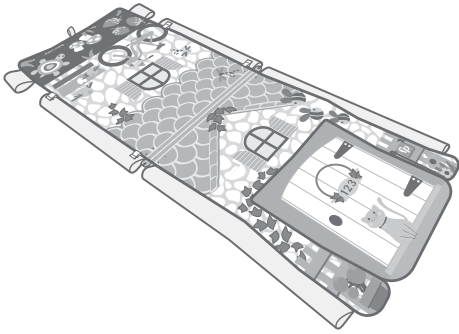

**Bases  
Bases  
Bases  
Bases**

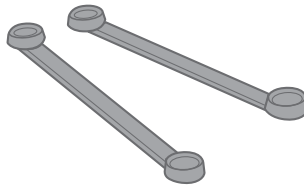

**Supports  
Soportes  
Supports  
Supportes**

The supports are packaged inside of the bases for storage purposes. The supports are only used with Crawl-Through Cottage.

Los soportes se emban dentro de las bases para su almacenamiento. Los soportes solo se utilizan con la Cabaña de gateo.

Les supports sont emballés à l'intérieur des bases à des fins de stockage. Les supports ne sont utilisés qu'avec le Chalet pour le jeu à 4 pattes.

Os suportes são embalados dentro das bases para fins de armazenamento. Os suportes são usados somente com o Chalé Hora de Engatinhar.

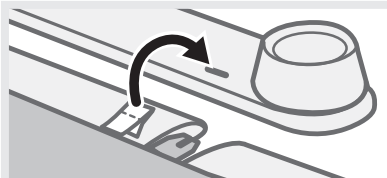

Fit the straps on the mat into the slots in the bases. Make sure the tab on the end of each strap forms a "T" on the other side of the slot.

Pull up on the mat to be sure it is assembled to the bases.

Introduce las cintas de la alfombrilla en las ranuras de las bases. Asegúrate de que la lengüeta del extremo de cada cinta forme una "T" al otro lado de la ranura.

Jala hacia arriba la alfombrilla para cerciorarte de que está asegurada en las bases.

Insérer les lanières du tapis dans les fentes des bases. S'assurer que la languette à l'extrémité de chaque lanière forme un «T» de l'autre côté de la fente.

Tirer sur le tapis pour s'assurer qu'il est bien fixé aux bases.

Insira as alças em cada lado do tapete, nas ranhuras das bases. Certifique-se que a lingueta na extremidade de cada correia forme um "T" do outro lado de cada abertura.

Puxe as alças no tapete para garantir que estejam firmes na base.

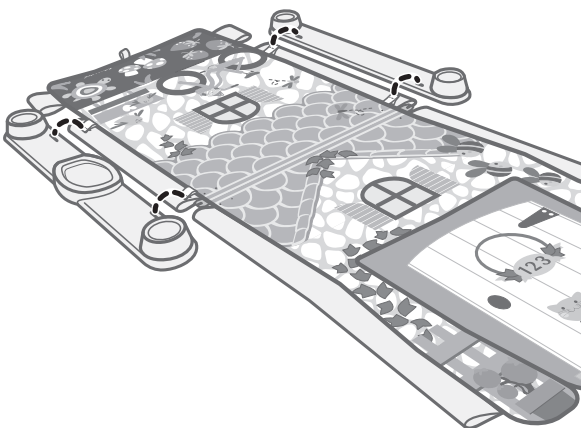

1

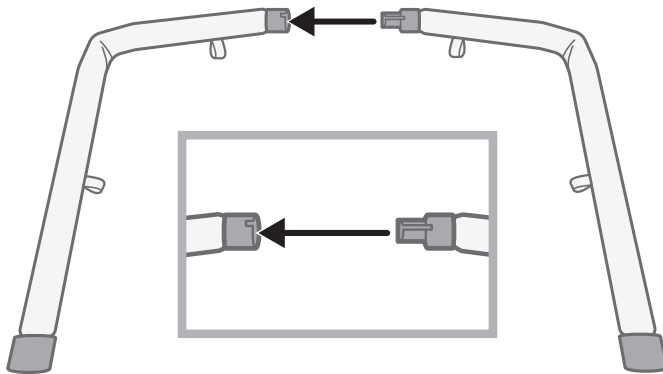

Connect the upper ends of the arches together. Repeat for the other set of arches. If arches do not seem to fit together, pick up another arch and try again.

Conecta los extremos superiores de los arcos. Repite el procedimiento para el otro conjunto de arcos. Si los arcos parecen no encajar, toma otro arco y vuelve a intentarlo.

Raccorder les extrémités supérieures des arches ensemble. Répéter l'opération pour l'autre ensemble d'arches. Si les arches ne semblent pas s'emboîter, prendre une autre arche et réessayer.

2

Conecte as extremidades superiores dos arcos. Repita o processo no outro conjunto de arcos. Se os arcos não se encaixarem, pegue outro arco e tente novamente.

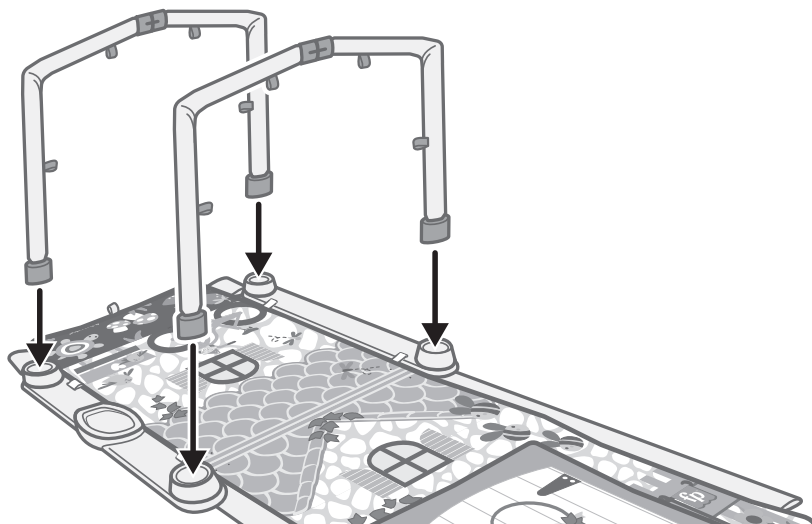

3

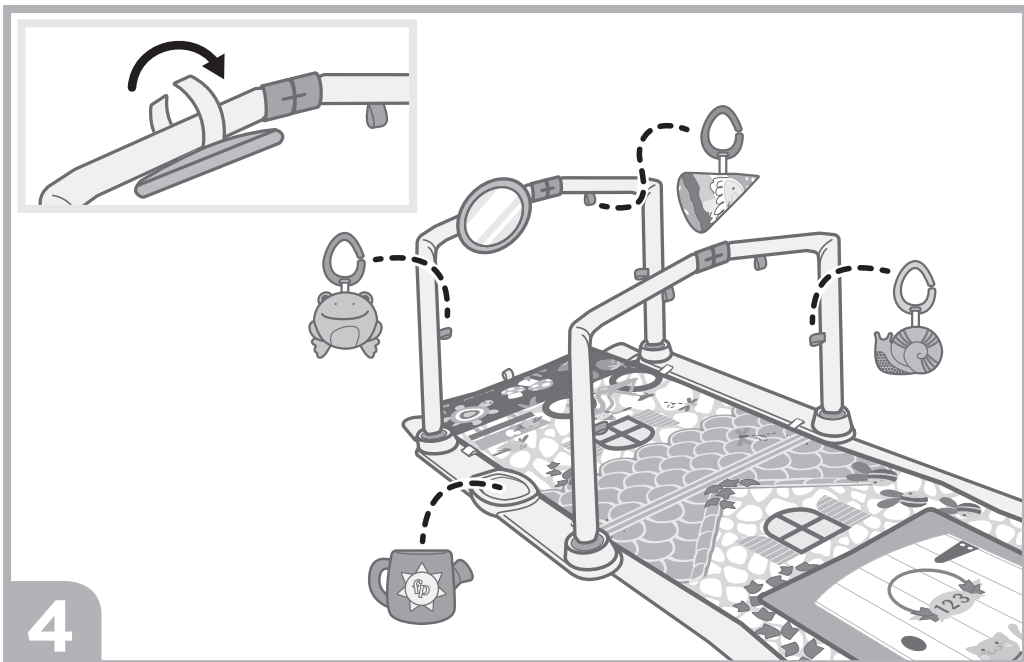

**! WARNING ! ADVERTENCIA**  
**! AVERTISSEMENT ! ATENÇÃO**

To prevent entanglement injury, never place the gym in a crib or playpen.  
Never add strings, ties or other products to the gym.

Para evitar lesiones de estrangulación, no pongas el producto en una cuna  
o corralito. No agregues cordones, ataduras ni otros artículos al producto.

POUR ÉVITER TOUT RISQUE DE BLESSURE À LA SUITE D'UN ENCHEVÊTREMENT,  
NE JAMAIS PLACER LE PRODUIT DANS UN BERCEAU OU UN PARC. NE JAMAIS  
AJOUTER DE FICELLES, D'ATTACHES OU TOUT AUTRE OBJET AU PRODUIT.

PARA EVITAR EMARANHAMENTO, NUNCA COLOQUE O GINÁSIO EM UM BERÇO  
OU CERCADINHO. NUNCA COLOQUE CORDAS, LAÇOS OU OUTROS PRODUTOS  
NO GINÁSIO.

# Tummy Time Setup    Instalación para jugar boca abajo Installation pour le jeu sur le ventre Montagem - Chalé Hora de Engatinhar

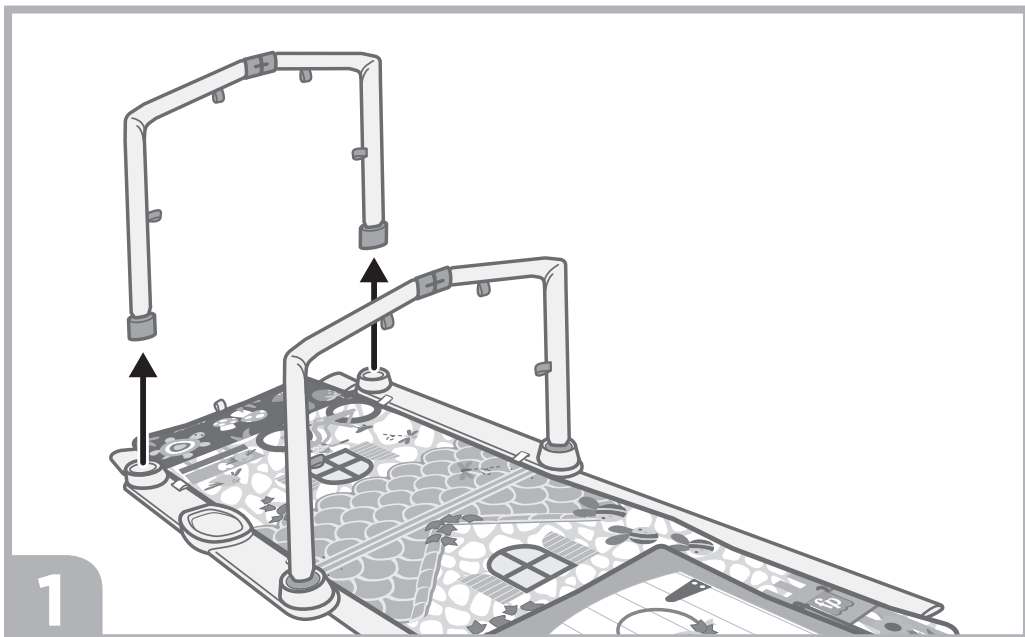

Thread the arch through the shorter sleeves on the mat.

Encaja el arco en las fundas más cortas de la alfombrilla.

Passer l'arche dans les manchons les plus courts du tapis.

Passa o arco pelas abas mais curtas no tapete.

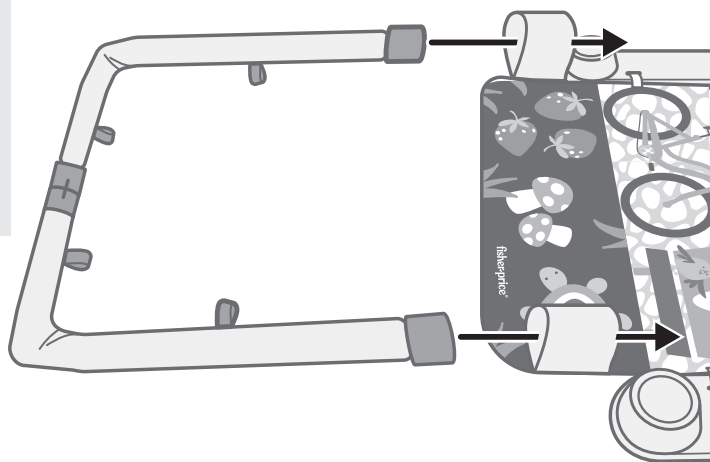

2

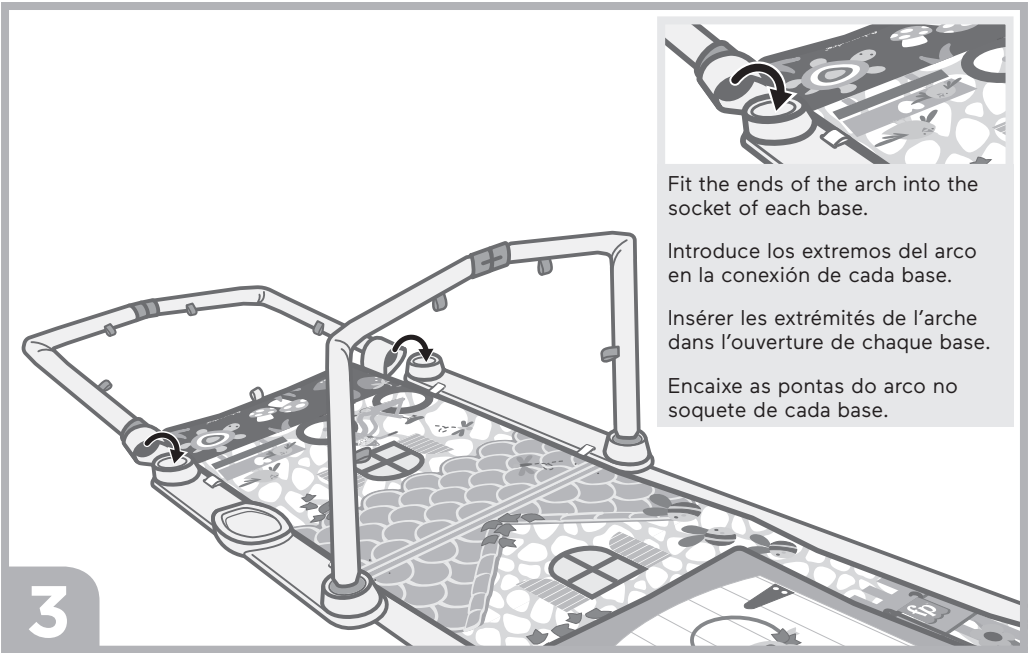

Fit the ends of the arch into the socket of each base.

Introduce los extremos del arco en la conexión de cada base.

Insérer les extrémités de l'arche dans l'ouverture de chaque base.

Encaixe as pontas do arco no soquete de cada base.

3

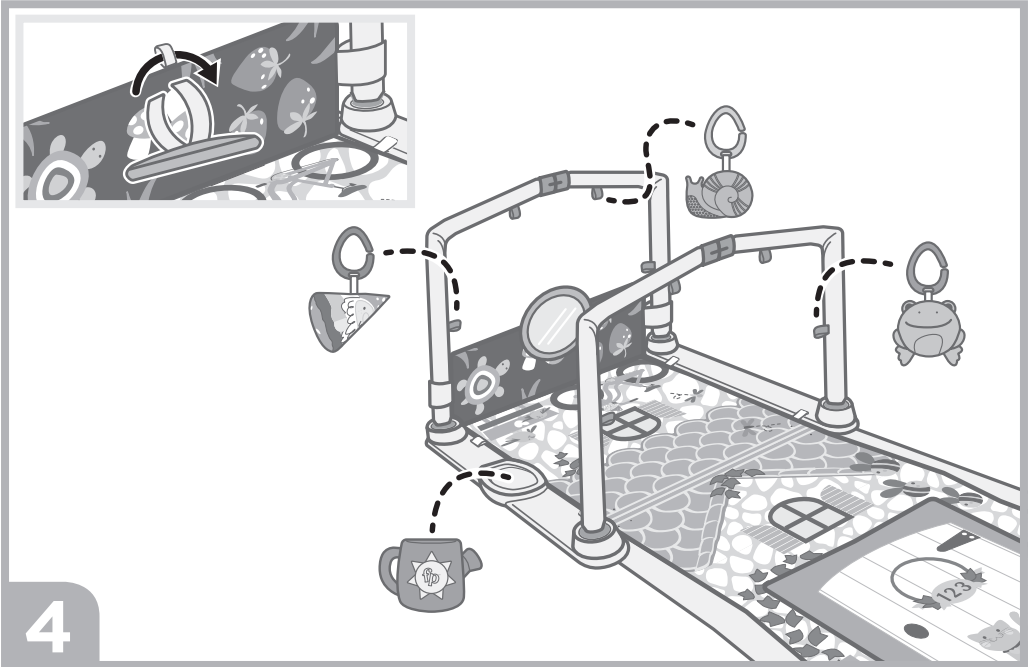

4

**Crawl-Through Cottage Setup**    **Instalación para Cabaña de gateo**  
**Installation pour le chalet pour le jeu à 4 pattes**  
**Montagem - Chaé Hora de Engatinhar**

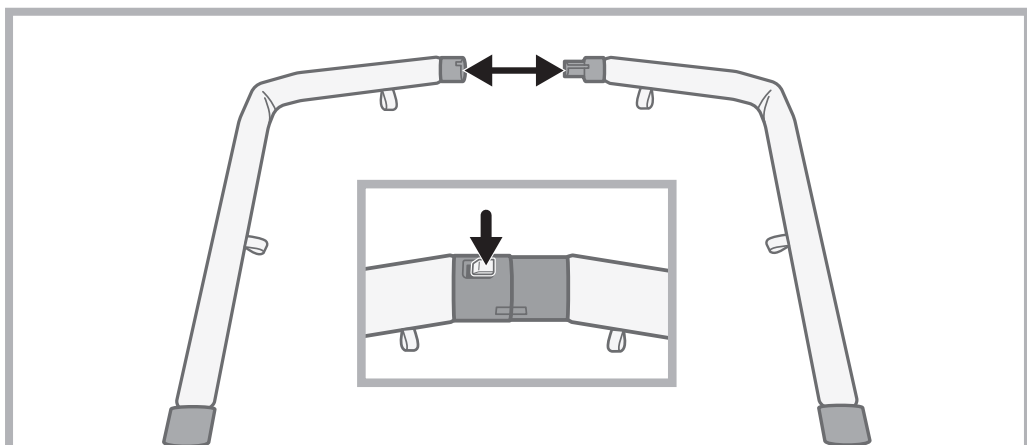
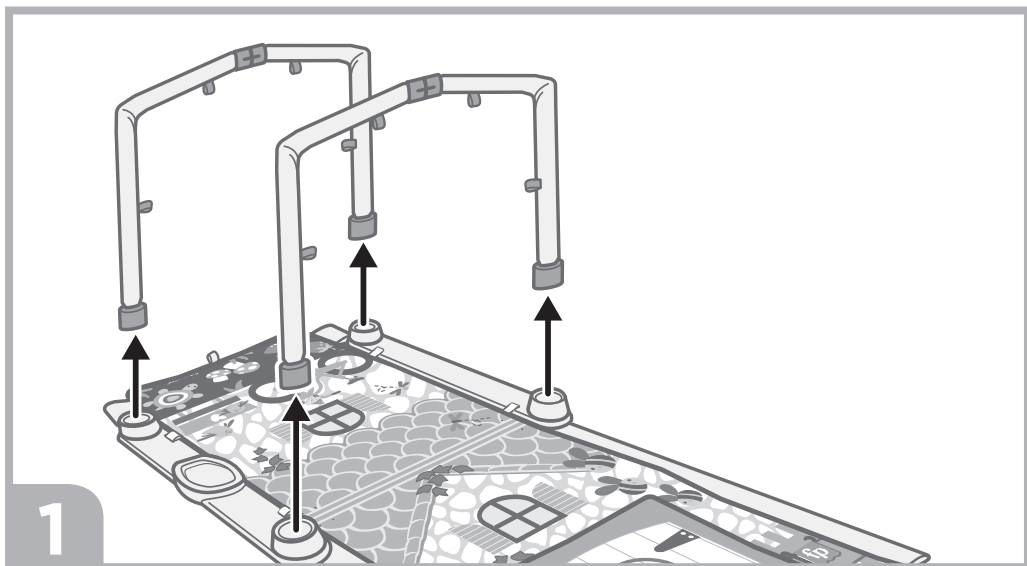

Press the latch and pull to disconnect the arches. Repeat for the other set of arches.

Presiona el pestillo y tira para desconectar los arcos. Repite el procedimiento para el otro conjunto de arcos.

Appuyer sur le loquet et tirer pour déconnecter les arches. Répéter l'opération pour l'autre ensemble d'arches.

**2** Pressione a trava e puxe para desconectar os arcos. Repita o processo no outro conjunto de arcos.

Remove the supports from underneath the bases.

Quita los soportes de debajo de las bases.

Retirer les supports du dessous des bases.

Remove os suportes debaixo das bases.

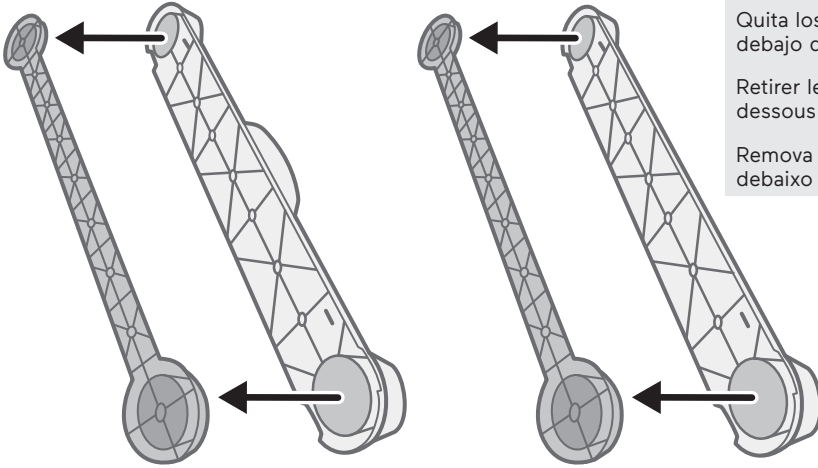

3

Fit the bases onto the supports.

Ajusta las bases en los soportes.

Placer les bases sur les supports.

Encaixe as bases nos suportes.

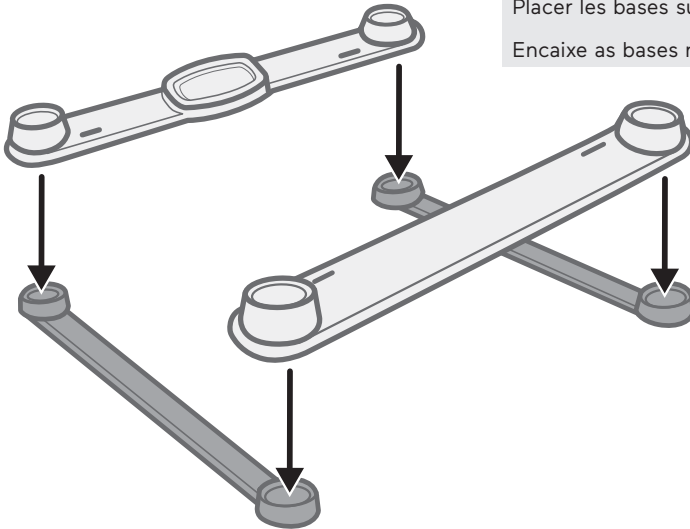

4

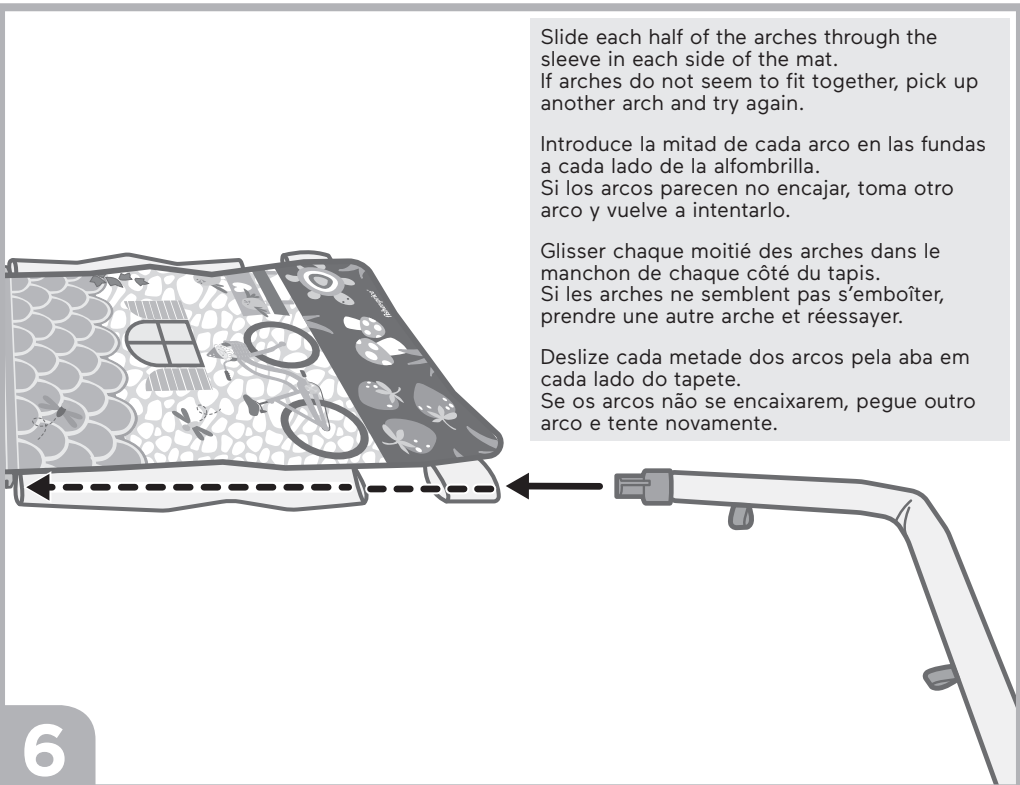
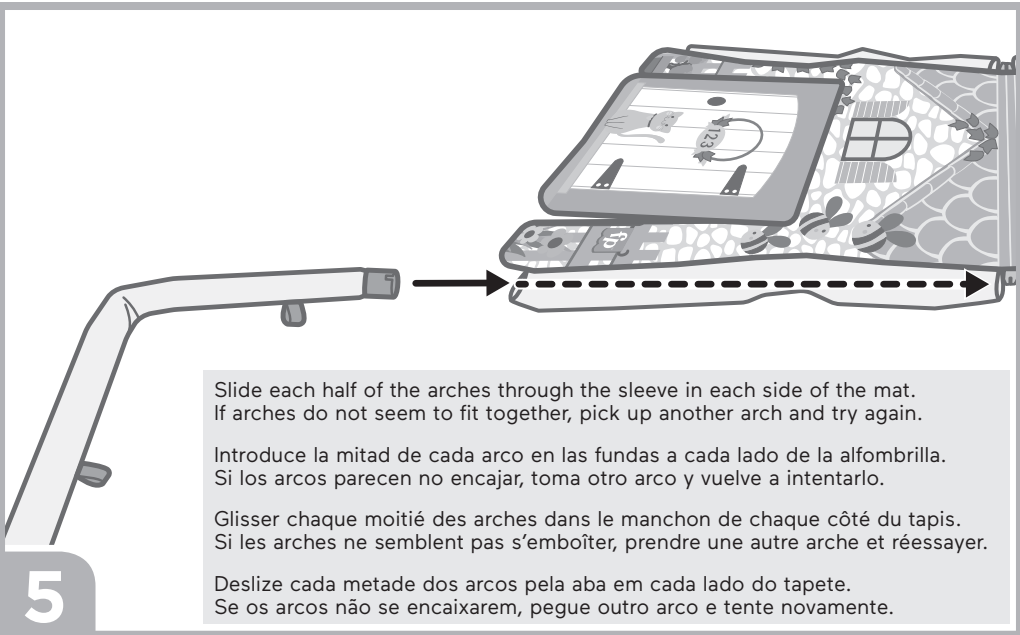

Fit the two plastic tabs on the mat into the openings in the arches.

Introduce las dos lengüetas de plástico de la alfombrilla en las ranuras de los arcos.

Insérer les deux languettes en plastique du tapis dans les fentes des arches.

Inserir as duas linguetas de plástico do tapete nas aberturas dos arcos.

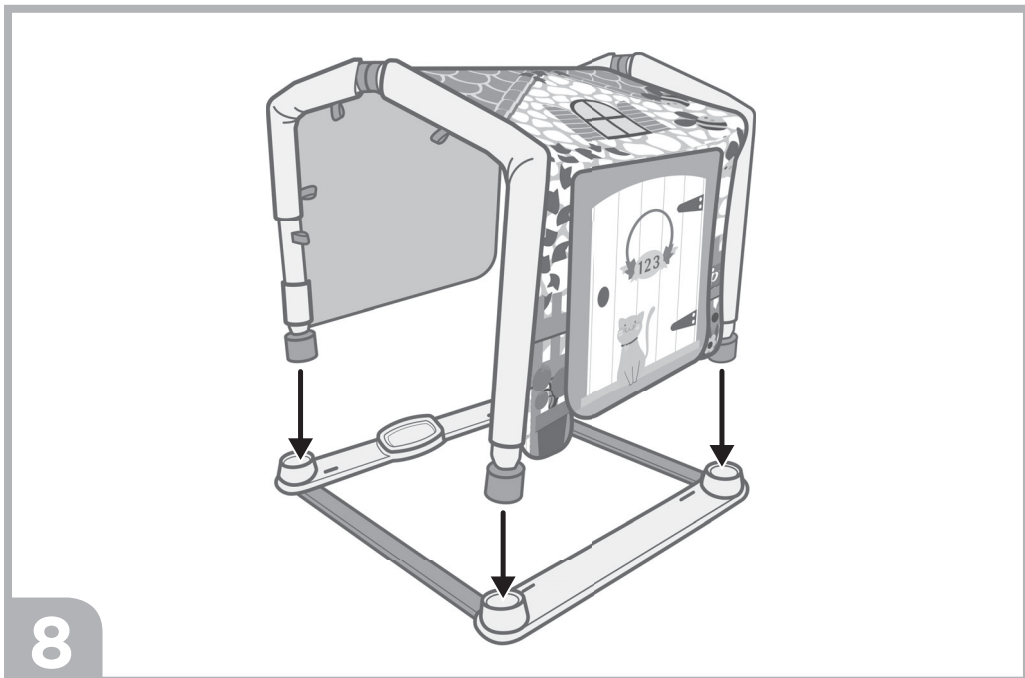
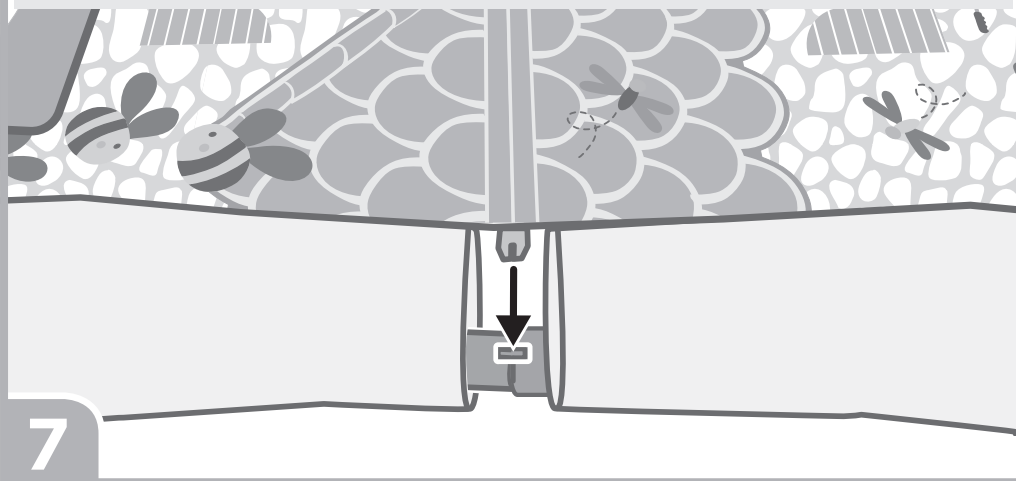

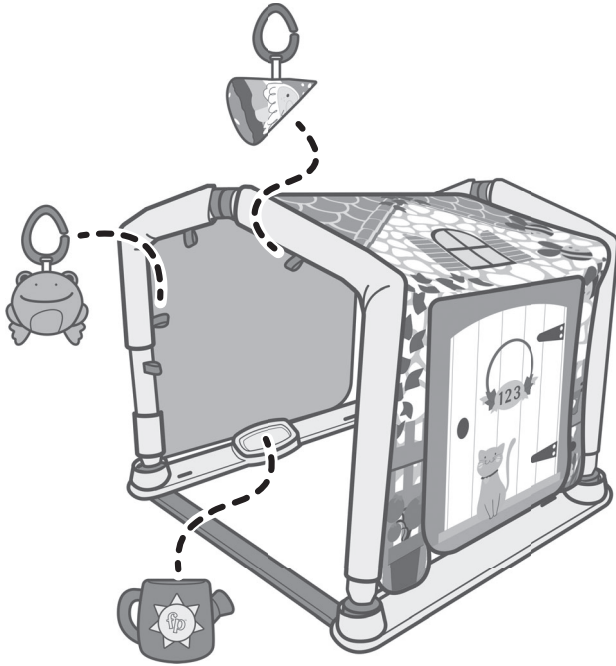

9

## Care    Mantenimiento    Entretien    Cuidados

- The mat and soft toy are machine washable. Wash separately in cold water on the gentle cycle. Do not use bleach. Tumble dry on low heat.
- The arches, teether, rattle, mirror, bases, supports and electronic toy can be wiped with a clean, damp cloth. Do not immerse the electronic toy.
- La alfombra y el juguete suave se pueden lavar a máquina. Lávalos por separado con agua fría, en ciclo para ropa delicada. No uses blanqueador. Métela a la secadora a temperatura baja.
- Usa un paño limpio y húmedo para limpiar los arcos, la mordedera, la sonaja, el espejo, las bases, los soportes y los juguetes electrónicos. No sumerjas el juguete electrónico.
- Le tapis et le jouet souple sont lavables en machine. Laver séparément à l'eau froide, au cycle délicat. Ne pas utiliser de javellisant. Sécher en machine à basse température.
- Nettoyer l'arche, le jouet de dentition, le hochet, le miroir, les bases et le jouet électronique avec un chiffon propre et humide. Ne pas plonger le jouet électronique dans l'eau.
- O acolchoado e o brinquedo macio podem ser lavados à máquina. Lave separadamente em água fria, no ciclo de roupas delicadas. Não utilize produtos alvejantes. Secar à máquina na temperatura mínima.
- Os arcos, o mordedor, o chocalho, o espelho, as bases, os suportes e o brinquedo eletrônico devem ser limpos com um pano limpo e úmido. Não mergulhe a unidade eletrônica.



- Protect the environment by not disposing of this product or any batteries with household waste. This symbol indicates that this product shall not be treated as household waste. Check your local authority for recycling advice and facilities.
- Protege el medio ambiente no desechando este producto o cualquier batería en la basura. Este símbolo indica que se debe desechar apropiadamente este producto. Consulta con tu gobierno local en cuanto a información sobre centros de reciclaje en tu localidad.
- Protéger l'environnement en ne jetant pas ce produit ni tout type de piles avec les ordures ménagères. Ce symbole indique que ce produit ne doit pas être traité comme des ordures ménagères. Consulter la municipalité pour obtenir des conseils sur le recyclage et connaître les centres de dépôt de la région.
- Proteja o ambiente, não jogue este produto ou qualquer tipo de pilha e bateria no lixo doméstico. Este símbolo indica que este produto não deve ser tratado como lixo doméstico. Peça informações aos órgãos locais sobre como proceder com a reciclagem.

### **CAN ICES-3 (B)/NMB-3 (B)**

Operation is subject to the following two conditions: (1) this device may not cause interference, and (2) this device must accept any interference, including interference that may cause undesired operation of the device.

L'utilisation de ce dispositif est autorisée seulement aux conditions suivantes : (1) il ne doit pas produire de brouillage et (2) il doit pouvoir tolérer tout brouillage radioélectrique reçu, même si ce brouillage est susceptible de compromettre son fonctionnement.

## Battery Safety Information

In exceptional circumstances, batteries may leak fluids that can cause a chemical burn injury or ruin your product. To avoid battery leakage:

- Do not mix old and new batteries or batteries of different types: alkaline, standard (carbon-zinc) or rechargeable.
- Insert batteries as indicated inside the battery compartment (+ and -).
- Remove batteries during long periods of non-use. Always remove exhausted batteries from the product. Dispose of batteries safely. Do not dispose of this product in a fire. The batteries inside may explode or leak.
- Never short-circuit the battery terminals.
- Use only batteries of the same or equivalent type, as recommended.
- Do not charge non-rechargeable batteries.
- Remove rechargeable batteries from the product before charging.
- If removable, rechargeable batteries are used, they are only to be charged under adult supervision.

## Información de seguridad acerca de las pilas

En circunstancias excepcionales, las pilas pueden derramar líquido que puede causar quemaduras o dañar el producto. Para evitar derrames:

- No mezclar pilas nuevas con gastadas ni mezclar pilas alcalinas, estándar (carbono-cinc) o recargables.
- Cerciorarse de que la polaridad de las pilas sea la correcta (+/-).
- Sacar las pilas si el producto no va a ser usado durante un periodo prolongado. Sacar las pilas gastadas del producto y desecharlas apropiadamente. No quemar las pilas ya que podrían explotar o derramar el líquido incorporado en ellas.
- No provocar un cortocircuito con las terminales.
- Usar solo el tipo de pilas recomendadas (o su equivalente).
- No cargar pilas no recargables.
- Sacar las pilas recargables antes de cargarlas.
- La carga de las pilas recargables solo debe realizarse con la supervisión de un adulto.

## Mises en garde au sujet des piles

Lors de circonstances exceptionnelles, des substances liquides peuvent s'écouler des piles et provoquer des brûlures chimiques ou endommager le produit. Pour éviter que les piles ne coulent :

- Ne pas mélanger des piles usées avec des piles neuves ou différents types de piles : alcalines, standard (carbone-zinc) ou rechargeables.
- Insérer les piles dans le sens indiqué à l'intérieur du compartiment (+/-).
- Enlever les piles lorsque le produit n'est pas utilisé pendant une longue période. Ne jamais laisser des piles usées dans le produit. Jeter les piles usées dans un conteneur réservé à cet usage. Ne pas jeter ce produit au feu. Les piles incluses pourraient exploser ou couler.
- Ne jamais court-circuiter les bornes des piles.
- Utiliser uniquement des piles de même type ou de type équivalent, comme conseillé.
- **NE PAS RECHARGER DES PILES NON RECHARGEABLES.**
- Les piles rechargeables doivent être retirées du produit avant de les charger.
- En cas d'utilisation de piles rechargeables, celles-ci ne doivent être chargées que par un adulte.

## Informações sobre segurança das pilhas/baterias

Em circunstâncias excepcionais, as pilhas/baterias podem vazar e seus fluidos podem causar queimaduras ou danificar o produto. Para evitar o vazamento das pilhas:

- Não misture pilhas gastas com novas ou de tipos diferentes: alcalinas, padrão (carbono-zinco) ou recarregáveis.
- Insira as pilhas conforme indicado dentro do compartimento de pilhas (+/-).
- Remova as pilhas do interior do produto durante longos períodos de não utilização. Sempre retire as pilhas gastas do interior do produto. Descarte as pilhas gastas em local apropriado. Não descarte este produto no fogo. As pilhas no interior do produto podem explodir ou vazar.
- Nunca ponha os terminais das pilhas em curto-circuito.
- Utilize apenas pilhas do mesmo tipo ou de tipo equivalente, conforme recomendado.

## **.ADVERTÊNCIA!** NÃO RECARREGUE PILHAS NÃO RECARREGÁVEIS.

- Remova as pilhas recarregáveis do produto antes de recarregá-las.
- Se pilhas removíveis e recarregáveis forem utilizadas, as mesmas devem ser recarregadas apenas com a supervisão de um adulto.

## **FCC STATEMENT (UNITED STATES ONLY)**

This equipment has been tested and found to comply with the limits for a Class B digital device, pursuant to Part 15 of the FCC rules. These limits are designed to provide reasonable protection against harmful interference in a residential installation. This equipment generates uses and can radiate radio frequency energy and, if not installed and used in accordance with the instructions, may cause harmful interference to radio communications. However, there is no guarantee that interference will not occur in a particular installation. If this equipment does cause harmful interference to radio or television reception, which can be determined by turning the equipment off and on, the user is encouraged to try to correct the interference by one or more of the following measures:

- Reorient or relocate the receiving antenna.
- Increase the separation between the equipment and receiver.
- Consult the dealer or an experienced radio/TV technician for help.

NOTE: Changes or modifications not expressly approved by the manufacturer responsible for compliance could void the user's authority to operate the equipment.

This device complies with Part 15 of the FCC Rules. Operation is subject to the following two conditions: (1) This device may not cause harmful interference, and (2) this device must accept any interference received, including interference that may cause undesired operation.

## **NOTA FCC (VÁLIDO SÓLO EN LOS ESTADOS UNIDOS)**

Este equipo fue probado y cumple con los límites de un dispositivo digital de Clase B, según está establecido en la Parte 15 del reglamento FCC. Estos límites están diseñados para proporcionar una protección razonable contra interferencia dañina en una instalación residencial. Este equipo genera, utiliza y puede radiar energía de radiofrecuencia y, si no se instala y utiliza según lo estipulado en las instrucciones, puede causar interferencia dañina a radiocomunicaciones. Sin embargo, no hay ninguna garantía de que no haya interferencia en una instalación particular. Si este equipo llega a causar interferencia dañina a la recepción de radio o televisión, lo cual puede ser verificado encendiendo y apagando el equipo, se recomienda tomar una de las siguientes medidas para corregir el problema:

- Cambiar la orientación o localización de la antena receptora.
- Aumentar la distancia entre el equipo y el receptor.
- Ponerse en contacto con el distribuidor o con un técnico de radio/TV.

Nota: Los cambios o modificaciones no expresamente autorizados por el fabricante responsable del cumplimiento de las normas puede cancelar la autoridad del usuario de usar el equipo.

Este dispositivo cumple con la Parte 15 del reglamento FCC. El uso está sujeto a las dos condiciones siguientes: (1) este dispositivo no debe causar interferencia dañina y (2) este dispositivo debe aceptar cualquier interferencia recibida, incluyendo interferencia que pueda causar que el dispositivo no funcione correctamente.

## **ÉNONCÉ DE LA FCC (ÉTATS-UNIS SEULEMENT)**

Cet équipement a été testé et jugé conforme aux limites de classe B pour un appareil numérique en vertu de l'article 15 de la réglementation de la FCC. Ces limites ont été instaurées pour fournir une protection raisonnable contre toute interférence nuisible dans une installation résidentielle. Cet équipement génère, utilise et peut émettre de l'énergie radiofréquence. S'il n'est pas installé et utilisé conformément aux instructions, il peut provoquer des interférences sur les communications radio. Cependant, il n'est pas garanti que des interférences ne se produiront pas dans certaines installations. Si cet équipement cause des interférences à la réception radio ou télévisée (ce qui peut être vérifié en éteignant l'appareil puis en le remettant sous tension), l'utilisateur peut tenter de les résoudre en suivant une ou plusieurs des mesures ci-après :

- Réorienter ou déplacer l'antenne réceptrice.
- Augmenter l'espace entre l'appareil et le récepteur.
- Pour obtenir de l'aide, contacter le vendeur ou un technicien radio/télévision expérimenté.

REMARQUE : Tout changement ou modification de cet appareil n'ayant pas été expressément approuvé par les parties responsables de sa conformité peut entraîner l'annulation du droit d'exploitation de l'équipement par l'utilisateur.

Cet appareil est conforme à l'article 15 de la réglementation de la FCC. L'utilisation de ce dispositif est autorisée seulement aux deux conditions suivantes : (1) il ne doit pas produire de brouillage nuisible, et (2) il doit pouvoir tolérer tout brouillage radioélectrique reçu, même si ce brouillage est susceptible de compromettre son fonctionnement.

**UNITED STATES**

1-800-432-5437. Fisher-Price, Inc., 636 Girard Avenue, East Aurora, NY 14052.

**CANADA**

Mattel Canada Inc., 6155 Freemont Blvd., Mississauga, Ontario L5R 3W2.  
1-800-432-5437

**MÉXICO**

Importado y distribuido por Mattel de México, S.A. de C.V., Miguel de Cervantes Saavedra No. 193, Pisos 10 y 11, Col. Granada, Alcaldía Miguel Hidalgo, C.P. 11520, México, Ciudad de México. R.F.C. MME-920701-NB3.  
Tels.: 59-05-51-00 Ext. 5206 ó 01-800-463-59-89.

**CHILE**

Mattel Chile, S.A., Avenida Américo Vespucio 501-B, Quilicura, Santiago. Tel.: 1230-020-6213.

**VENEZUELA**

Servicio al consumidor Venezuela: Tel.: 0-800-100-9123.

**ARGENTINA**

Mattel Argentina, S.A., Av. Libertador 1000, Piso 11 - Oficinas 109 y 111, Vicente López - Prov. Buenos Aires. Tel.: 0800-666-3373.

**COLOMBIA**

Mattel Colombia, S.A., Calle 123#7-07 P.5, Bogotá. Tel.: 01800-710-2069.

**PERÚ**

Mattel Perú, S.A., Av. Juan de Arona # 151, Centro Empresarial Juan de Arona, Torre C, Piso 7, Oficina 704, San Isidro, Lima 27, Perú. RUC: 20425853865. Reg. Importador: 02350-12-JUE-DIGESA.  
Tel.: 0800-54744.

E-mail Latinoamérica: [servicio.clientes@mattel.com](mailto:servicio.clientes@mattel.com).

**BRASIL**

Distribuído por: Mattel do Brasil Ltda. - CNPJ: 54.558.002/0001-20 - Rua Verbo Divino, 1488 - 2º andar - 04719-904 - Chácara Santo Antônio - São Paulo - SP - Brasil. Serviço de Atendimento ao Consumidor: fone 0800 575 0780. E-mail: [sac.matteldobrazil@mattel.com](mailto:sac.matteldobrazil@mattel.com)

**AUSTRALIA**

Mattel Australia Pty. Ltd., 658 Church Street, Locked Bag #870, Richmond, Victoria 3121 Australia.  
Consumer Advisory Service 1300 135 312.

**NEW ZEALAND**

16-18 William Pickering Drive, Albany 1331, Auckland.

**ASIA**

Mattel East Asia Ltd., Room 503-09, North Tower, World Finance Centre, Harbour City, Tsimshatsui, HK, China. Tel.: (852) 3185-6500.

**MALAYSIA**

Diimport & Diedarkan Oleh: Mattel Continental Asia Sdn Bhd. Level 19, Tower 3, Avenue 7, No. 8 Jalan Kerinchi, Bangsar South, 59200 Kuala Lumpur, Malaysia.

Mattel Europa B.V., Gondel 1, 1186 MJ Amstelveen, Nederland.

**SOUTH AFRICA**

Mattel South Africa (PTY) LTD, Office 102 I3, 30 Melrose Boulevard, Johannesburg 2196.

©2022 Mattel.

PRINTED IN CHINA/IMPRIMÉ EN CHINE  
HJK45-4B70-1102315417-4LB

