

Barbie

INSTRUCTIONS • MODE D'EMPLOI • ANLEITUNG
ISTRUZIONI • GEBRUIKSAANWIJZING • INSTRUCCIONES
INSTRUÇÕES • ANVISNINGAR • KÄYTTÖOHJE
BRUGSANVISNING • BRUKSANVISNING • INSTRUKCJA • POKYNY
NÁVOD • HASZNÁLATI ÚTMUTATÓ • ИНСТРУКЦИЯ • ΟΔΗΓΙΕΣ
KULLANIM KILAVUZU • ІНСТРУКЦІЯ • INSTRUCȚIUNI • التلميحات

3+

MATTEL
JFP01



Dolls not included. • Poupées non incluses. • Puppen nicht enthalten. • Bambole non incluse. • Poppen niet inbegrepen. • Muñecas no incluidas. • Bonecas não incluídas. • Dockor ingår ej. • Nuket eivät sisälly pakkaukseen. • Dukker medfølger ikke. • Dukkene følger ikke med. • Lalki nie znajdują się w zestawie. • Panenky nejsou součástí balení. • Bábky nie sú súčasťou balenia. • A csomag babákat nem tartalmaz. • Куклы не входят в комплект. • Οι κοπέλες δεν περιλαμβάνονται. • Bebekler ürüne dahil değildir. • Ляльки у комплекті немає. • Pärpuşile nu sunt incluse.

الدمى غير متضمنة

Dolls cannot stand alone. • Les poupées ne peuvent pas tenir debout toutes seules. • Die Puppen können nicht von allein stehen. • Le bambole non possono reggersi in piedi da sole. • Poppen kunnen niet los staan. Las muñecas no pueden tenerse en pie por sí solas. • As bonecas não ficam de pé sozinhas. • Dockorna kan inte stå själva. • Nuket eivät pysy pystyssä ilman tukea. • Dukkene kan ikke stå af sig selv. • Dukkene kan ikke stå uten støtte. • Lalki nie stoją samodzielnie. • Panenky nemohou stát samy. • Bábky nedokážu stát samostatne. • A babák nem állnak meg önállóan. • Куклы не могут стоять самостоятельно. • Οι κοπέλες δεν μπορούν να σταθούν όρθιές από μόνες τους. • Bebekler tek başına ayakta duramaz. • Ляльки не можуть стояти самостійно. • Pärpuşile nu își pot menține poziția fără sprijin.

لا يمكن للدمى الوقوف وحدها.

Keep these instructions for future reference as they contain important information. • Conservez ce mode d'emploi pour vous y référer en cas de besoin, car il contient des informations importantes. • Diese Anleitung bitte für Rückfragen und eine spätere Verwendung aufbewahren. Sie enthält wichtige Informationen. • Conservare queste istruzioni per riferimento futuro. Contengono informazioni importanti. • Bewaar deze gebruiksaanwijzing, want deze kan later nog van pas komen. • Guarda estas instrucciones para consultarlas en el futuro, ya que contienen información importante. • Guardar estas instruções para referência futura, pois contém informações importantes. • Spara de här anvisningarna eftersom de innehåller viktig information. • Säilytä käyttöohje vastaisen varalle, sillä siinä on tärkeää tietoa. • Denne brugsanvisning indeholder vigtige oplysninger og bør gemmes til senere brug. • Ta vare på denne brugsanvisningen for senere bruk. Den inneholder viktig informasjon. • Zachowaj tę instrukcję jako odniesienie, ponieważ zawiera ważne informacje. • Uschovajte tyto pokyny pro budoucí použití, protože obsahují důležité informace. • Tento návod obsahuje dôležité informácie, preto si ho uschovajte pre prípad ďalšej potreby. • Őrize meg ezt a használati utasítást, mert a későbbiekben is felhasználható, fontos információkat tartalmaz. • Сохраните данную инструкцию для последующего использования, т. к. она содержит важную информацию. • Κρατήστε αυτές τις οδηγίες για μελλοντική χρήση, καθώς περιέχουν σημαντικές πληροφορίες. • Önemli bilgiler içerir bu kullanim kilavuzunu, daha sonra başvurmak için saklayın. • Збережіть цю інструкцію для використання в майбутньому, оскільки вона містить важливу інформацію. • Păstrați aceste instrucțiuni pentru a le putea consulta ulterior, deoarece conțin informații importante.

يجب الاحتفاظ بهذه التعليمات لاحتوائها على معلومات هامة عن طريقة الاستخدام.

WARNING:
CHOKING HAZARD - Small parts.
Not for children under 3 years.

ATTENTION:
DANGER D'ÉTOUFFEMENT -
Petits éléments. Ne convient pas
aux enfants de moins de 36 mois.

WARNING: Not suitable for children under 36 months. Small parts. • **ACHTUNG:** Nicht für Kinder unter 36 Monaten geeignet. Kleine Teile. • **AVVERTENZA:** Non adatto a bambini di età inferiore a 36 mesi. Piccole parti. • **WAARSCHUWING:** Niet geschikt voor kinderen jonger dan 36 maanden. Kleine onderdelen. • **ADVERTENCIA:** PELIGRO DE ATRAGANTAMIENTO. Juguete no recomendado para menores de 3 años, porque contiene piezas pequeñas que podrían provocar asfixia en caso de ser ingeridas o inhaladas por el/la niño/a. • **WARNING:** Ente lämplig för barn under 36 månader. Små delar. • **VAROITUS:** Ei soveltu alle 36 kuukauden ikäisille lapsille. Pieniä osia. • **ADVARSEL:** Ikke egnet for barn under 36 måneder. Små dele. • **ADVARSEL:** Ikke egnet for barn under 36 måneder. Små deler. • **ПРЕДУПРЕЖДЕНИЕ:** Не предназначено для детей в возрасте до 3 лет. Мелкие детали. • **OSTRZEŻENIE:** Nie nadaje się dla dzieci w wieku poniżej 36 miesięcy. Małe części. • **UPOZORNĚNÍ:** Nevhodné pro děti mladší 36 měsíců. Malé části. • **UPOZORNENIE:** Nevhodné pre deti vo veku do 36 mesiacov. Malé časti. • **FIGYELMEZTETÉS:** Csak 36 hónaposnál idősebb gyermekek számára alkalmas. Kis alkatrészek. • **AVERTISMENT:** Nerecomandată copiilor mai mici de 36 de luni. Părți mici. • **ΠΡΟΕΙΔΟΠΟΙΗΣΗ:** Δεν είναι κατάλληλο για παιδιά κάτω των 36 μηνών. Μικρά κομμάτια. • **UYARI:** 36 aydan küçük çocuklar için uygun değildir. Küçük parçalar. • **ПОПЕРЕДЖЕННЯ:** Не призначено для дітей віком до 36 місяців. Дрібні деталі.

تحذير: غير مناسبة للأطفال دون 36 شهراً - قطع صغيرة.

ATTENTION: NE CONVIENT PAS AUX ENFANTS DE MOINS DE 36 MOIS - PETITS ÉLÉMENTS.

ATENÇÃO: NÃO INDICADO / NÃO RECOMENDÁVEL PARA CRIANÇAS MENORES DE 3 (TRÊS) ANOS POR CONTER PARTE(S) PEQUENA(S) QUE PODE(M) SER ENGOLIDA(S) OU ASPIRADA(S) PODENDO PROVOCAR ASFIXIA.

MIXTO
Papier | Apoyando la
agricultura responsable
FSC® C119672



FR **DONNEZ**
OU **RECYCLEZ**
ASSOCIATION OU MAGASIN OU DÉCHÈTRIE

Adresses sur [quefairemesdechets.fr](http://www.quefairemesdechets.fr)



? service.mattel.com



©2025 Mattel.

JFP01-MA70-1103442280-21A

CONTENTS • CONTIENT • INHALT • CONTENUTO • INHOUD • CONTENIDO • CONTEÚDO • INNEHÅLL • SISÄLTÖ • INDHOLD • INNHOLD
 ZAWARTOŚĆ • OBSAH • OBSAH • TARTALOM • СОДЕРЖИМОЕ • ΠΕΡΙΕΧΟΜΕΝΑ • İÇİNDEKİLER • ВМІСТ • CONȚINUT • المحتويات

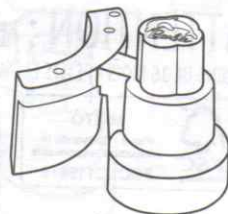
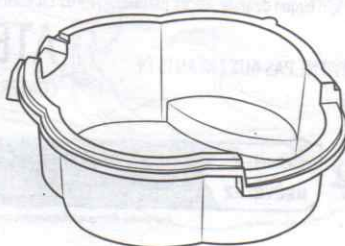
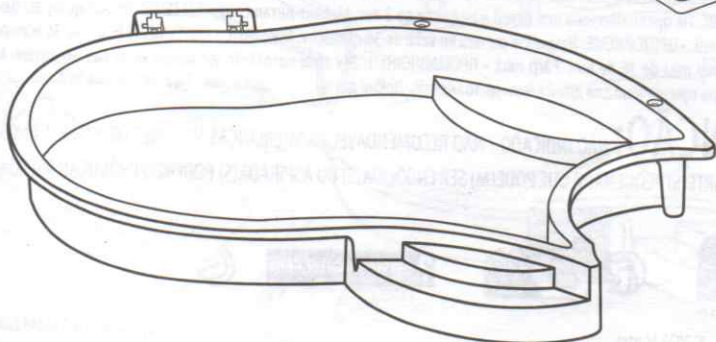
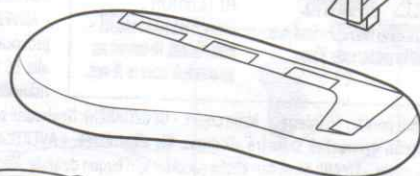
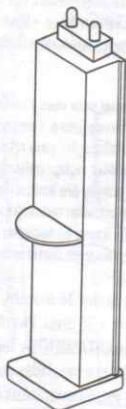
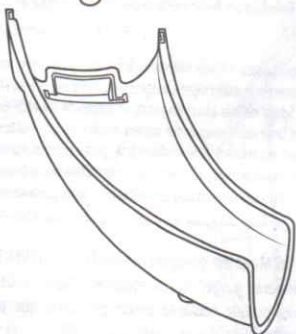
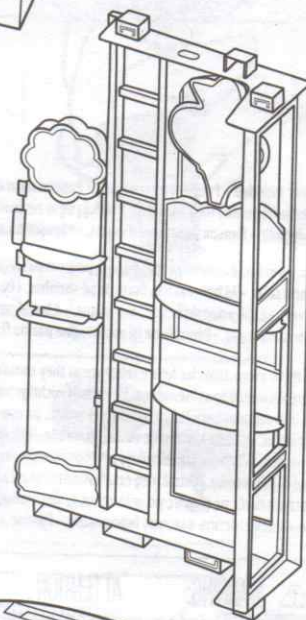
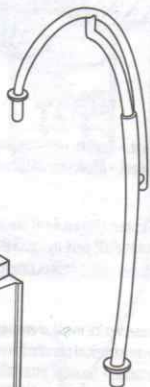
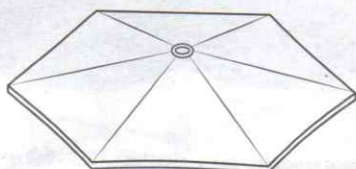
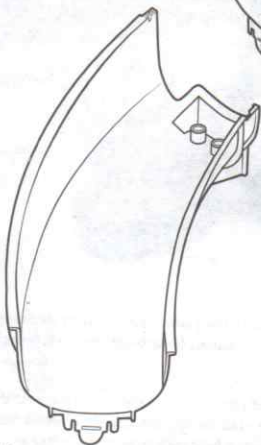
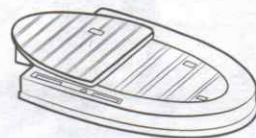
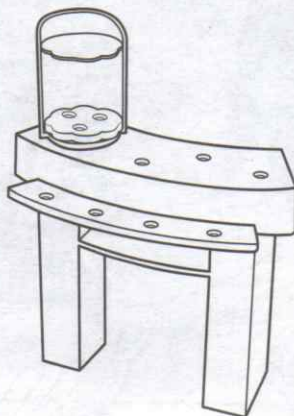
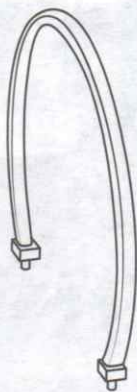
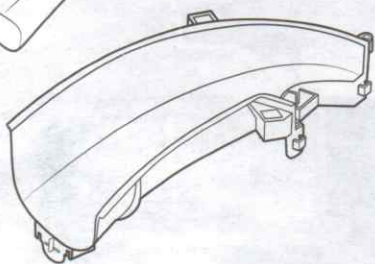
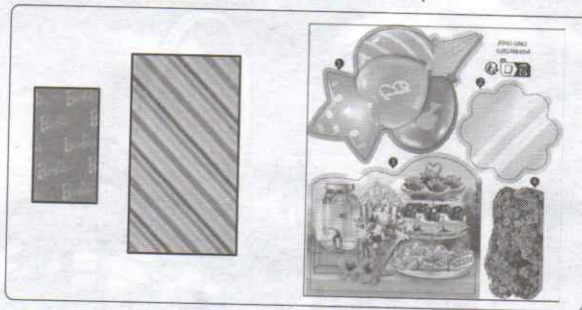
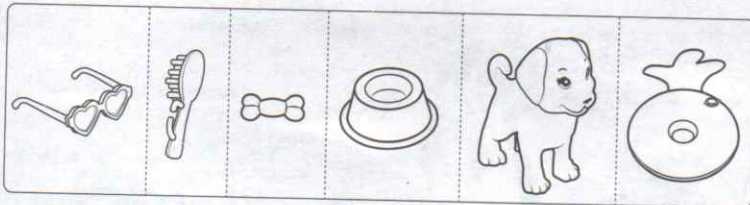
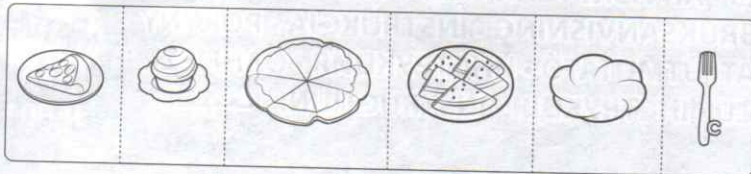

**ASSEMBLY • ASSEMBLAGE • ZUSAMMENBAU • MONTAGGIO • IN ELKAAR ZETTEN • MONTAJE • MONTAGEM
 MONTERING • KOKOAMINEN • SAMLING • MONTERING • MONTAŽ • SESTAVENÍ • MONTÁŽ • ÖSSZESZERELÉS
 СБОРКА • ΣΥΝΑΡΜΟΛΟΓΗΣΗ • KURULUM • ЗБИРАЊИЯ • ASAMBLARE • التركيب**

Apply labels by number as shown. • Appliquez les autocollants en suivant les numéros indiqués. • Die Aufkleber wie dargestellt den Nummern nach anbringen. • Applicare gli adesivi seguendo la numerazione come indicato. • Plak de stickers op nummer op zoals afgebeeld. • Pega las etiquetas según la numeración indicada. • Aplicar os autocolantes seguindo a numeração apresentada. • Sätt fast klistermärkena enligt numreringen på bilderna. • Kiinnitä tarvat numeroiden osoittamiin paikkoihin. • Sæt mærkterne på som vist i henhold til tallene. • Fest klistermærkene etter numrene som vist. • Przyklej naklejki zgodnie z numerami, tak jak pokazano. • Samolepky přilepte podle čísel, viz obrázek. • Nálepky nalepte podľa čísel tak, ako je znázornené. • Vigye fel a matricákat az ábrán jelzett számok szerint. • Расположите наклейки так, как показано на рисунке. • Τοποθετήστε τα αυτοκόλλητα σύμφωνα με τους αριθμούς, όπως απεικονίζεται. • Çi kartmaları numaralarna göre, gösterildiği gibi yapıştır. • Розмістіть наклейки відповідно до номерів, які зображено на малюнку. • Aplicati etichetele după numere ca în figură.
 يجب وضع الملصقات حسب أرقامها المعينة.

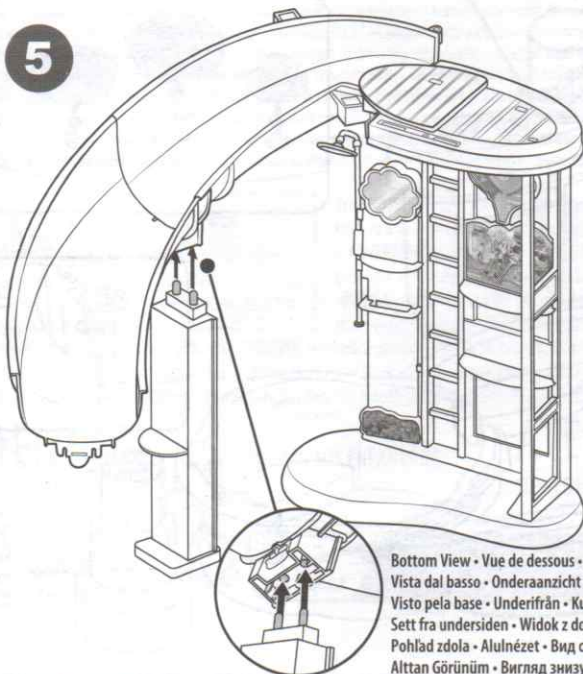
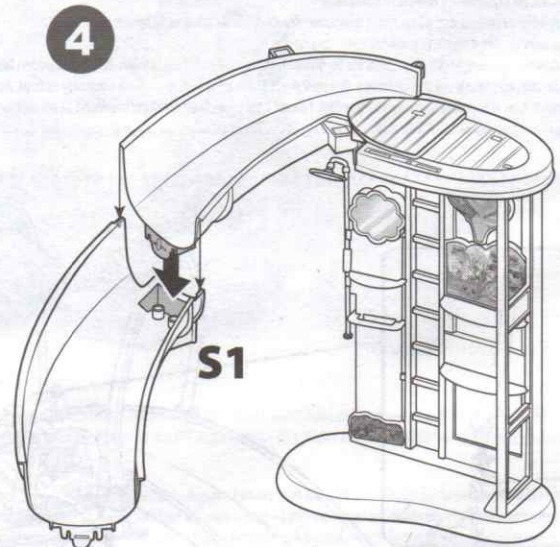
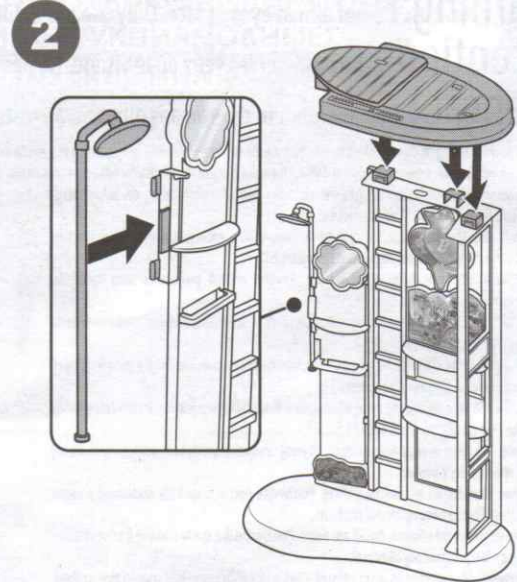
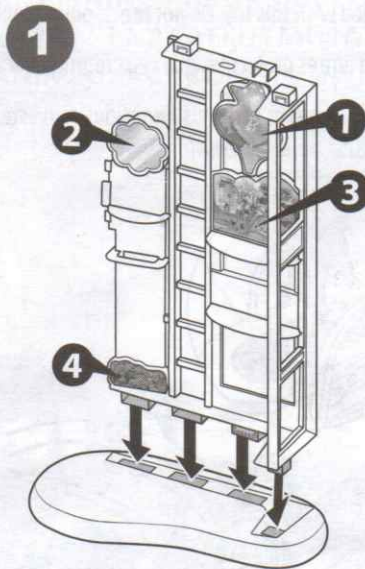

Bottom View • Vue de dessous • Ansicht von unten
 Vista dal basso • Onderaanzicht • Parte inferior
 Visto pela base • Underifrån • Kuva alta • Set nedefra
 Sett fra undersiden • Widok z dołu • Pohľad zespodu
 Pohľad zdola • Alulnézet • Вид снизу • Κάτω Όψη
 Altan Görünüm • Вигляд знизу • Vedere de jos • المظهر من الأسفل

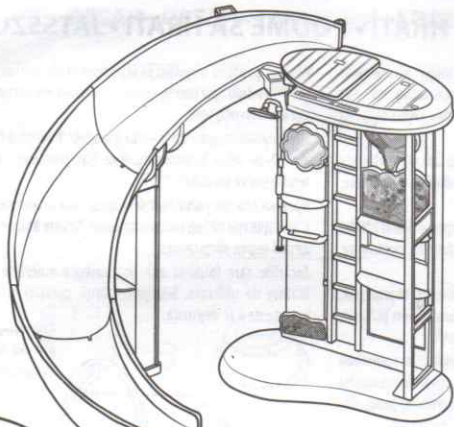
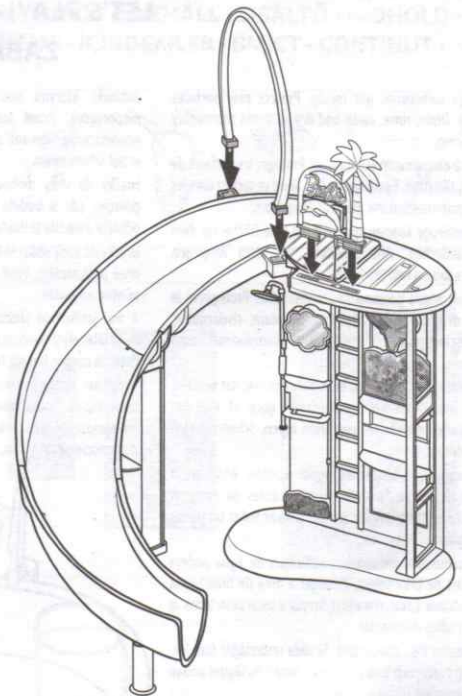
7**8**

Bottom View • Vue de dessous • Ansicht von unten
 Vista dal basso • Onderaanzicht • Parte inferior
 Visto pela base • Underifrån • Kuva alta • Set nedefra
 Sett fra undersiden • Widok z dołu • Pohľad zespodu
 Pohľad zdola • Alınışzet • Вид снизу • Κάτω Όψη
 Alttan Görünüm • Вигляд знизу • Vedere de jos • المظهر من الأسفل

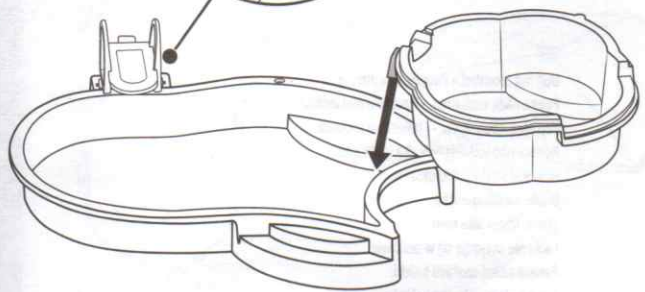
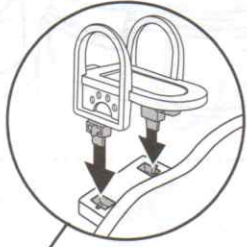
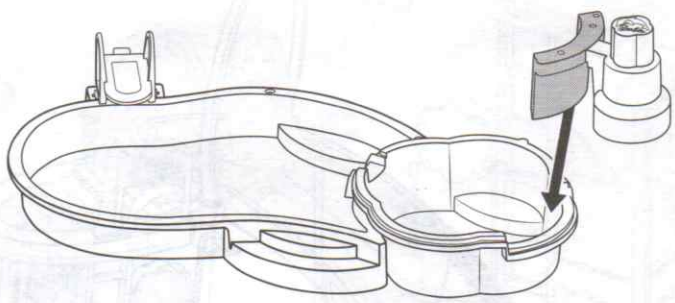
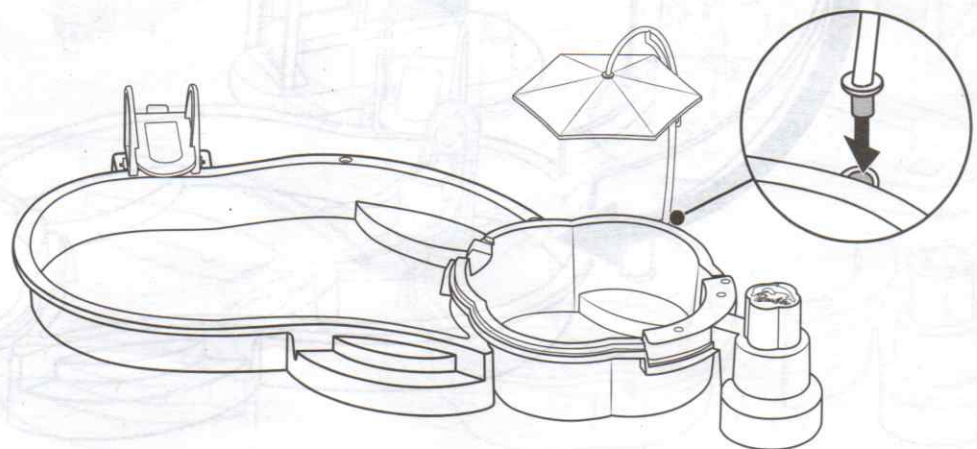
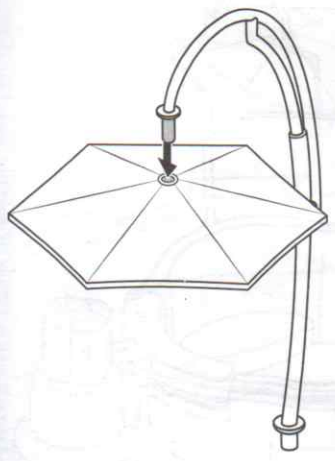
9**10****11**

LET'S PLAY! • PLACE AU JEU ! • LOS GEHT'S! • GIOCIAMO! • SPELEN MAAR! • ¡A JUGAR
ZABAWA • POJĎME SI HRÁT! • POĎME SA HRAŤ! • JÁTSSZUNK! • НАЧИНАЕМ

Water toys sometimes get messy. Protect play surfaces before use. Drain, rinse, clean and dry all items thoroughly before storing.

Les jouets à eau peuvent éclabousser. Protéger les surfaces de jeu avant utilisation. Egouttez, rincez, lavez et séchez tous les éléments minutieusement avant de les ranger.

Wasserspielzeuge können spritzen! Die Spielfläche vor dem Spielen abdecken. Alle Spielteile vor dem Weglegen gründlich säubern und trocknen.

I giochi con acqua possono creare disordine. Proteggere le superfici di gioco prima dell'uso. Svuotate, risciacquare, pulire e asciugare accuratamente tutti i componenti prima di riporli.

Bij het spelen met water kan er nogal eens wat nat worden. Dek voor het spelen het speelgedeelte goed af. Voor het opbergen alle onderdelen leeg laten lopen, schoonspoeien en goed afdrogen.

Los juguetes que requieren agua pueden ensuciar la superficie de juego. Se debe proteger antes de empezar a jugar. Es necesario limpiar, aclarar y secar todas las piezas antes de guardar el juguete.

Os brinquedos que requerem a utilização de água podem sujar a área de brincadeira. Proteger a área de brincadeira antes de utilizar. Lavar, enxaguar, limpar e secar bem todos os acessórios antes de guardar.

Vattenleksaker kan orsaka spill. Skydda underlaget före lek. Töm, skölj, tvätta och torka alla delar innan du lägger undan dem för förvaring.

Vesileikeistä saattaa syntyä sotkua. Suojaa leikkipaikka ennen leikin aloitusta. Tyhjennä, huuhto, puhdistaj ja kuivaa kaikki osat hyvin ennen kuin panet ne säilöön.

Når man leger med vandlegetøj, kan legeområdet blive vådt. Beskyt legeområdet inden brug af legetøjet. Tøm, skyl, rengør og tør alle dele grundigt, inden de lægges væk.

Vannleker kan medføre mye sal. Beskytt lekeflatene før bruk. Tøm, skyl, rengjør og tørk alle delene grundig for oppbevaring.

Zabawki, którymi można bawić się przy użyciu wody, mogą powodować nieporządek. Przed rozpoczęciem zabawy zabezpiecz przeznaczoną do niej powierzchnię. Opróżnij z wody, opłucz, oczyść i wysusz wszystkie części zabawki przed schowaniem.

Hračky do vody mohou způsobit nepořádek. Před použitím zakryjte všechny povrchy, kde si budete hrát. Před ukladněním všechny předměty opláchněte, očistěte a nechte je důkladně vyschnout.

Hračky do vody občas spôsobia neporiadok. Pred použitím zabezpečte hraciu plochu pred poškodením. Pred uložením všetky diely dôkladne vyprázdňte, opláchnite, očistite a vysušte.

A vízi játékokkal játszók gyerekek kisebb-nagyobb rendetlenséget okozhatnak. Használat előtt gondoskodjon a játszófelületek védelméről. A tárolás előtt ürítse ki, tisztítsa meg és hagyja teljesen megszáradni a játék minden részét.

Игрушки, предназначенные для игр с водой, иногда становятся причиной беспорядка. Перед началом игры подготовьте все необходимое для защиты поверхностей игровой зоны. После окончания игры тщательно вымойте и ополосните игрушки, затем дайте им высохнуть.

Κάποιες φορές τα παιχνίδια με νερό προκαλούν ακαταστασία. Προστατέψτε την επιφάνεια του παιχνιδιού πριν από τη χρήση. Καθαρίστε και στεγνώστε καλά όλα τα αντικείμενα πριν την αποθήκευσή τους.

Suyla oynanan oyuncaklar etrafi islatabilir. Kullanmadan önce oyun alanlarını korumaya alın. Oyun setini kaldırmadan önce tüm parçaların suyunu süzün, parçaları durulayın, temizleyin ve kurutun.

Іграшки для гри у воді часом забруднюють навколишні поверхні. Захистіть поверхні в зоні для гри перед використанням. Злийте воду, очистьте та ретельно висушіть усі деталі перед зберіганням.

Jucăriile care folosesc apă pot provocă murdărie. Protejați suprafețele de joacă înainte de utilizare. Scurgeți, clătiți, curățați și uscați temeinic toate articolele înainte de a le depozita.

قد تسبب الألعاب المائية فوضى أحياناً. يجب تغطية مناطق اللعب قبل الاستخدام. يجب تصفية كافة قطع الألعاب وتجفيفها وشفطها وتنظيفها قبل تخزينها.

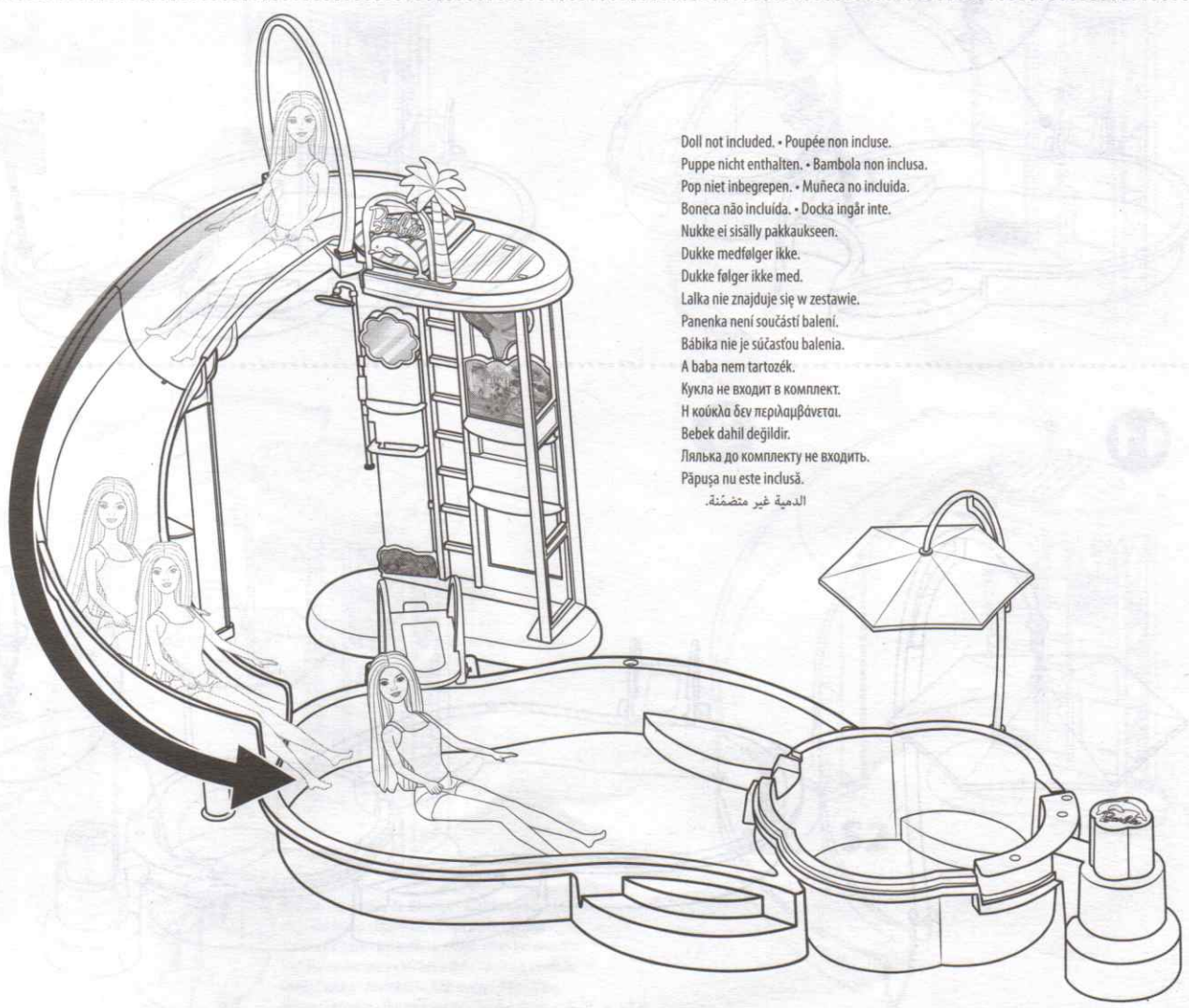
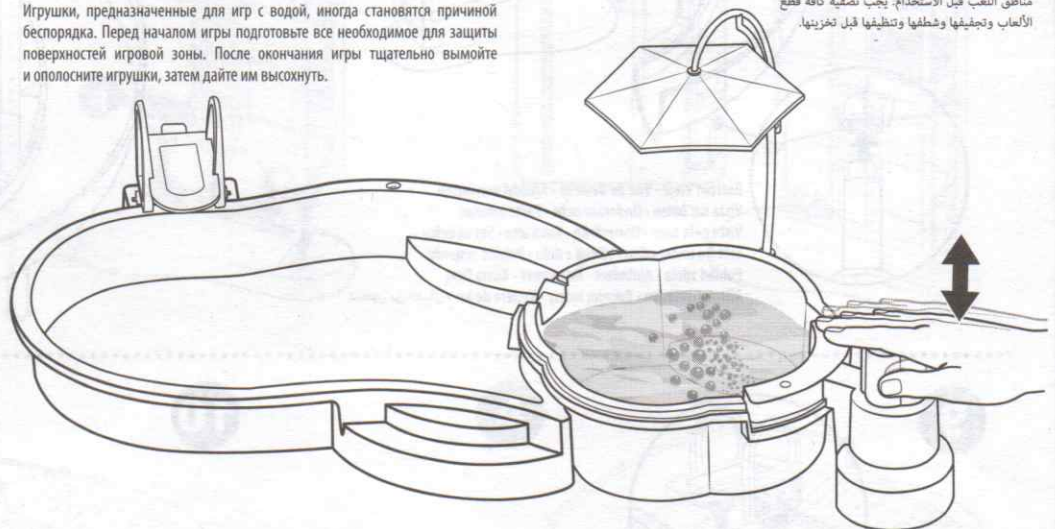

Doll not included. • Poupée non incluse.
Puppe nicht enthalten. • Bambola non inclusa.
Pop niet inbegrepen. • Muñeca no incluida.
Boneca não inclusa. • Docka ingår inte.
Nukke ei sisälly pakkaukseen.
Dukke følger ikke.
Dukke følger ikke med.
Lalka nie znajduje się w zestawie.
Panenka není součástí balení.
Bábika nie je súčasťou balenia.
A baba nem tartozék.
Кукла не входит в комплект.
Η κούκλα δεν περιλαμβάνεται.
Bebek dahil değildir.
Лялька до комплекту не входить.
Părușa nu este inclusă.
الدمية غير متضمنة.

• VAMOS BRINCAR! • DAGS ATT LEKA! • LEIKITÄÄN! • SÅ SKAL VI LEGE! • NÅ SKAL VI LEKE!

• ИГРУ! • ΑΣ ΠΑΙΞΟΥΜΕ! • ΗΑΥΔΙ, ΟΥΝΑΥΑΛΙΜ! • ЧАС ГРАТИ! • LA JOACĂ! • هيا بنا نلعب

Warning: Do not aim at eyes or face. Only use projectiles supplied with this toy. Do not fire at point blank range.

Attention : Ne pas viser les yeux ou le visage. Ne pas utiliser d'autres projectiles que ceux fournis avec ce jouet. Ne pas tirer à bout portant.

Atenção: Não apontar em direção aos olhos ou ao rosto. Utilizar apenas os projéteis fornecidos com este brinquedo. Não lançar à queima-roupa.

Achtung: Nicht auf Augen oder Gesicht zielen. Nur die zu diesem Spielzeug gehörenden Projektile verwenden. Nicht aus nächster Nähe schießen.

Avvertenza: non puntare verso gli occhi o il viso. Usare solamente i proiettili forniti con il giocattolo. Non sparare a distanza ravvicinata.

Waarschuwing: niet op ogen of gezicht richten. Gebruik uitsluitend de bijgeleverde projectielen. Niet van te dichtbij afschieten.

Advertencia: No apuntes hacia los ojos ni la cara. Utiliza exclusivamente los proyectiles incluidos con este juguete. No dispares a quemarropa.

Varning! Sikta inte mot ögon eller ansikte. Använd endast projektiler som medföljer leksaken. Fyra inte av på nära håll.

Varoitus: Älä tähtää silmiin äläkä kasvoihin. Käytä ainoastaan tämän leluun mukana tulleita ammuksia. Älä käytä lähietäisyydeltä.

Advarsel: Sigt ikke mod øjne eller ansigt. Brug kun de projektiler, der følger med legetøjet. Skyd ikke direkte på ting eller personer.

Advarsel: Du må ikke sikte mot øyne eller ansikt. Bruk bare prosjektilene som følger med leken. Ikke skyt på noe på kloss hold.

Ostrzeżenie: Nie celuj w oczy ani w twarz. Używaj wyłącznie pocisków dołączonych do tej zabawki. Nie strzelaj z bliska.

Upozornění: Nemířte na oči ani na obličej. Používejte pouze projektily dodané s touto hračkou. Nestřelujte z bezprostřední blízkosti.

Upozornenie: Nemierite nikomu do očí ani tváre. Používajte iba strely dodané k tejto hračke. Nestrielajte z bezprostrednej blízkosti.

Figyelmeztetés: Tilos szemre és arcra célozni. Csak a játékhoz mellékelte municiókat szabad használni vele. A játékot tilos közvetlen közelségtől használni.

Внимание! Не направляйте в глаза и лицо. Используйте только детали, входящие в комплект. Не стреляйте с близкого расстояния.

Προσοχή: Μην στοχεύετε στα μάτια ή στο πρόσωπο. Χρησιμοποιείτε μόνο τα βλήματα που περιλαμβάνονται. Μην στοχεύετε όταν δεν έχετε ορατότητα.

Uyar: Gözlere veya yüze hedef alma. Yalnızca bu ürüne birlikte verilen füzeleri kullan. Yakın mesafeden hedef alma.

Увага! Не спрямовуйте в очі або обличчя. Використовуйте лише ті кульки, які є в ігровому наборі. Не стріляйте з близької.

Avertisment: A nu se îndrepta spre ochi sau spre față. Folosiți doar proiectilele furnizate împreună cu această jucărie. Nu trageți de la distanță mică.

تحذير: يجب عدم التصويب باتجاه العينين أو الوجه. يجب استخدام المقذوفات المزودة مع هذه اللعبة فقط. يجب عدم الإطلاق من مدى قريب.

